

# PM STEPPING MOTOR MOD. 20BY20H05

## □ 接线图 COLOURS OF LEAD WIRES

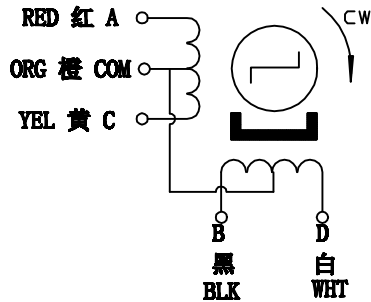

## □ 外形图 DIMENSIONS (unit=mm)

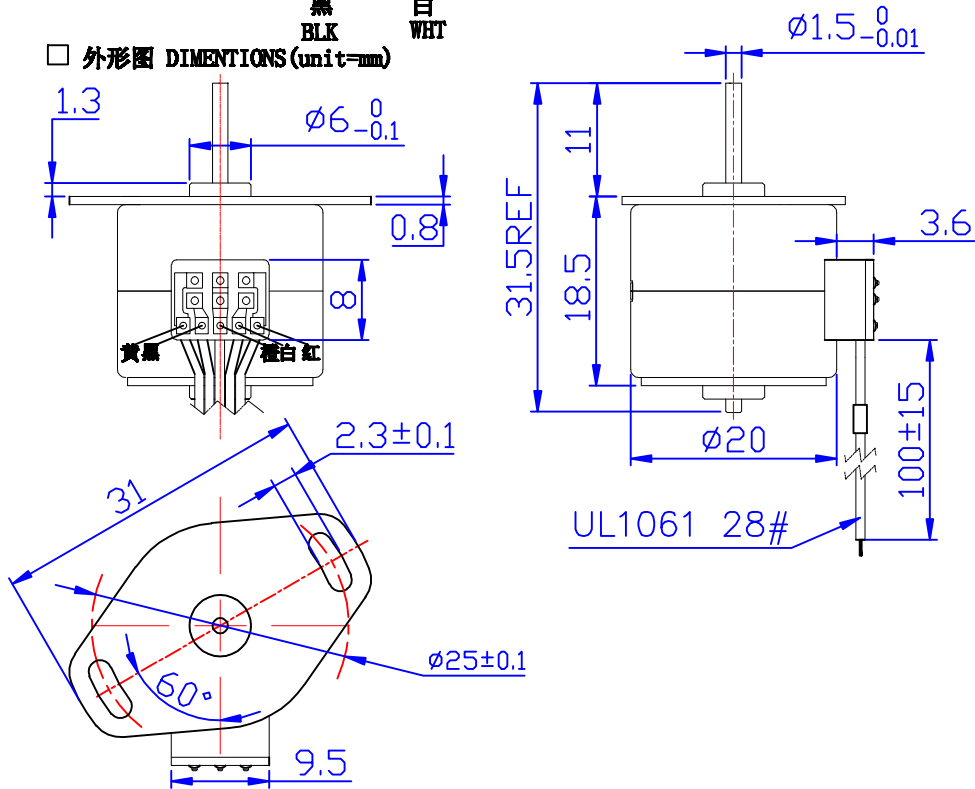

## □ 性能参数 SPECIFICATIONS

参数	PHASE	4	COMMENT
步矩角	STEP ANGLE	18 ° /STEP	
电压	VOLTAGE	12 V	
驱动方式	EXCITATION	4-2 UNIPOLAR	
相电流	CURRENT	0.15 A/PHASE	
电阻	RESISTANCE (20°C)	80±7% ohm/phase	
定位转矩	DETENT TORQUE	10 g.cm Max	
保持转矩	HOLDING TORQUE	60g.cm min	
起动转矩	PULL-IN TORQUE	10g.cm(300pps)	
最大自起动频率	MAX PULL-IN RATE	800PPS (9#仪器)	
转动惯量	ROTOR INERTIA	0.4g.cm.cm	
噪音	NOISE	<65db	
温升	TEMPERATURE RISE	<60K	
绝缘等级	INSULATION CLASS	E	
绝缘电阻	INSULATION RESISTANCE	>100MΩ (DC 500V)	
绝缘耐压	DIELECTRIC STRENGTH	AC 500V RMS 1min	
使用温度	OPERATING TEMPERATURE	-10°C-55°C	
重量	WEIGHT	23g	

旧底图总号

底图总号

日期 签名

标记	处数	分区	更改文件号	签名	年.月.日
设计	杜国锋	161221	标准化		
校对					
工艺			批准		

常州宝来电器有限公司  
Baolai Electric Appliance

阶段标记 重量 比例

2:1

Tel:0519-88372126  
Fax:0519-88372780

共 1 张 第 1 张

格式 (1)

制图:

绘图:

幅面: 4#