

HYBRID STEPPING MOTOR MOD. 28BYGH301

COLOURS OF LEAD WIRES

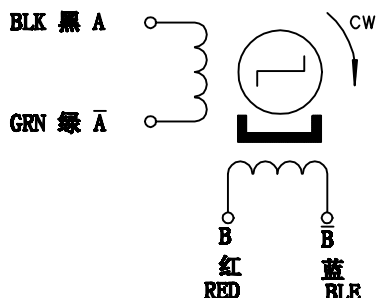

DIMENSIONS (unit=mm)

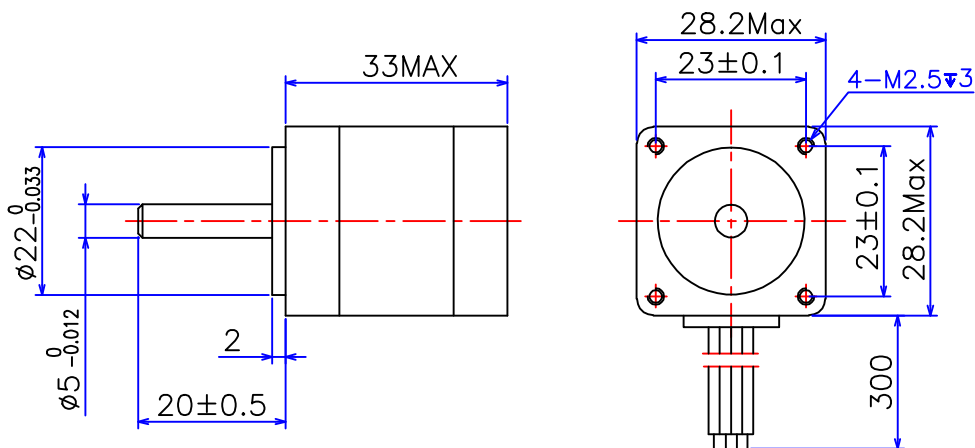

SPECIFICATIONS

Phase	2	COMMENT
Step Angle	1.8° /Step	
Voltage	3.3 V	
Current	0.6 A/Phase	
Resistance	5.5±10% ohm/phase	
Inductance	3.2±20% mH/Phase	
Holding Torque	0.60 Kg. cm	
Detent Torque	0.15 Kg. cm	
Rotor inertia	8 g. cm ²	
Insulation Class	B	
Lead Style	AWG26 UL1007	
Weight	110 g	

旧底图总号						技术规格书	常州宝来电器有限公司 Baolai Electric Appliance			
底图总号	标记	处数	分区	更改文件号	签名		年.月.日	Tel:0519-88372126 Fax:0519-88372780		
	设计	WN	210630	标准化				阶段标记	重量	比例
日期	签名	审核							1:1	
		工艺		批准			共 1 张	第 1 张	info@baolai-cn.com www.baolai-cn.com	

格式 (1)

制图:

描图:

幅面: 4[#]