

HYBRID STEPPING MOTOR MOD.28BYGH501

COLOURS OF LEAD WIRES

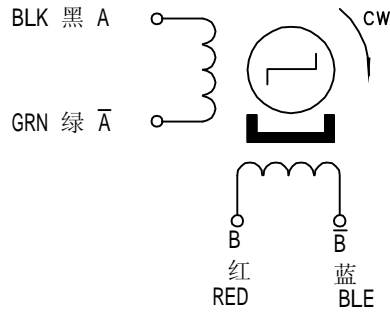

DIMENSIONS (unit=mm)

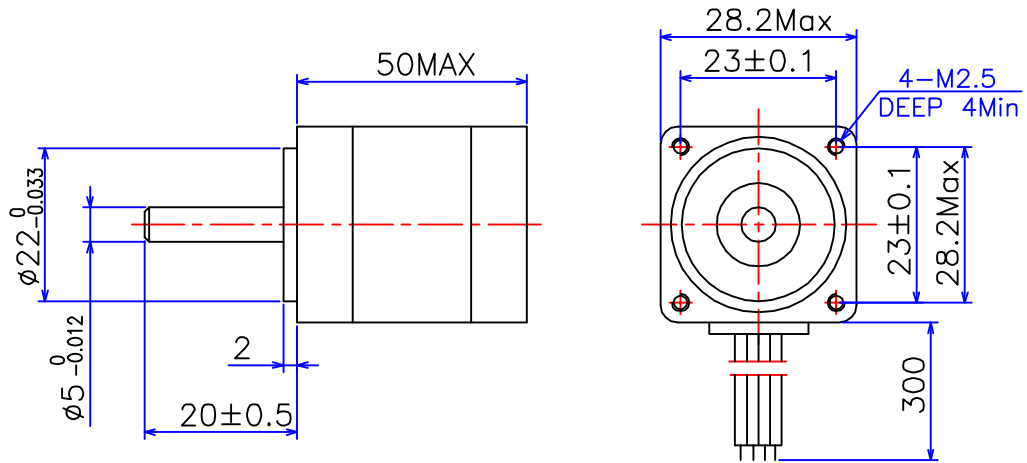

SPECIFICATIONS

| Phase | 2 | COMMENT |
|------------------|----------------------|---------|
| Step Angle | 1.8° /Step | |
| Voltage | 5.4 V | |
| Current | 0.6 A/Phase | |
| Resistance | 9±10% ohm/phase | |
| Inductance | 7.2±20% mH/Phase | |
| Holding Torque | 1.0 Kg.cm | |
| Detent Torque | 0.08 Kg.cm | |
| Rotor inertia | 13 g.cm ² | |
| Insulation Class | B | |
| Lead Style | AWG26 UL1007 | |
| Weight | 180 g | |

旧底图总号

| | | | | | | | |
|------|----|----|--------|-------|----|-------------|--|
| 底图总号 | 标记 | 处数 | 分区 | 更改文件号 | 签名 | 年.月.日 | 常州宝来电器有限公司 |
| | 设计 | | 130518 | 标准化 | | | |
| 日期 | 签名 | 审核 | | | | | Tel:0519-88372126 Fax:0519-88372780 |
| | | 工艺 | | 批准 | | 共 1 张 第 1 张 | |

格式 (1)

制图：

描图：

幅面：4[#]