

# PM STEPPING MOTOR MOD.35BY48H02

## □ 接线图 COLOURS OF LEAD WIRES

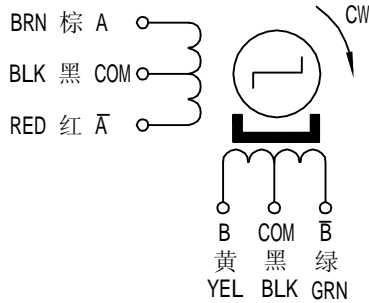

## □ 外形图 DIMENSIONS(unit=mm)

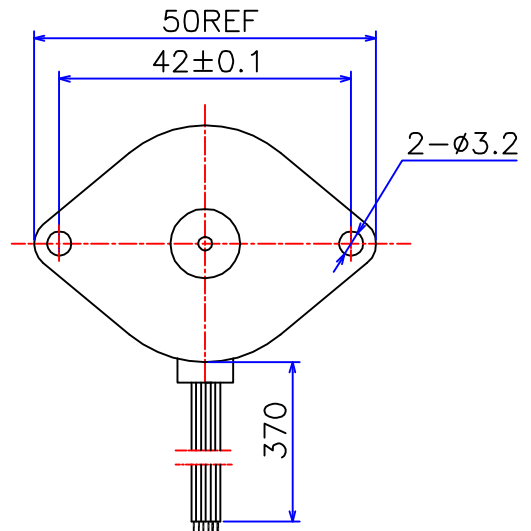
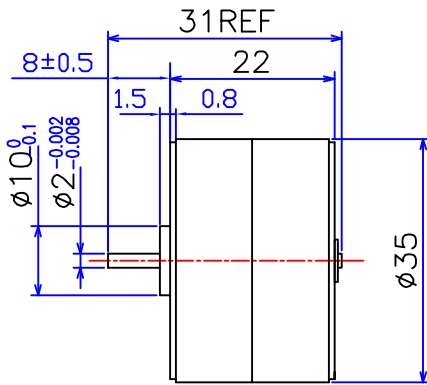

## □ 性能参数 SPECIFICATIONS

相数	Phase	4	COMMENT
步矩角	Step Angle	7.5 ° /Step	
电压	Voltage	16.2 V	
驱动方式	Excitation	4-2 Unipolar	
相电流	Current	0.27 A/Phase	
电阻	Resistance(20℃)	60 ± 7% ohm/Phase	
定位转矩	Detent Torque	90 g.cm Max	
保持转矩	Holding Torque	450 g.cm Min	
转动惯量	Rotor Inertia	7.9 g.cm <sup>2</sup>	
起动频率	Pull-in Rate	330 PPS	
噪音	Noise	55 dB Max	
温升	Temperature Rise	65 K Max	
绝缘等级	Insulation Class	E	
绝缘电阻	Insulation Resistance	100MΩ (DC 500V) Min	
绝缘耐压	Dielectric Strength	AC 500V RMS 1min	
重量	Weight	90 g	

旧底图总号

底图总号	标记	处数	分区	更改文件号	签名	年.月.日	常州宝来电器有限公司			
	设计		20040514	标准化						阶段标记
日期	签名	审核							2:1	Tel:0519-88372126 Fax:0519-88372780
		工艺		批准			共 1 张	第 1 张		

格式 (1)

制图 :

描图 :

幅面: 4<sup>#</sup>