

# PM STEPPING MOTOR MOD.35BY48H11A

□ 接线图 COLOURS OF LEAD WIRES

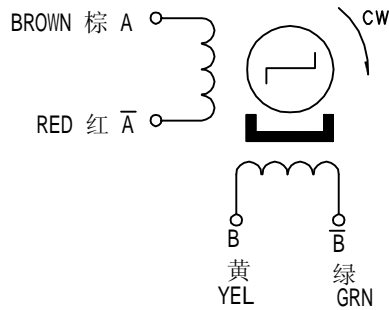

PIN No.	引出线颜色
1	黑
2	黑
3	绿
4	黄
5	红
6	棕

□ 外形图 DIMENSIONS(unit=mm)

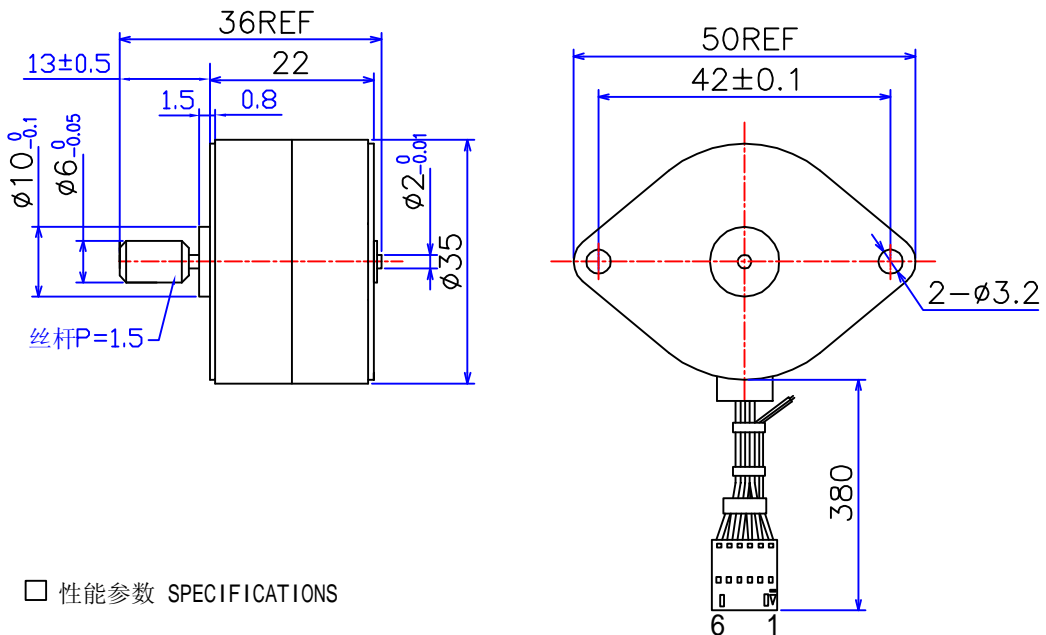

□ 性能参数 SPECIFICATIONS

项 目	ITEM		COMMENT
额定电压	Rated Voltage	5 V	
额定电流	Rated Current	1.0 A	
相数	No. of phases	2	
步矩角	Step Angle	7.5°	
激磁方式	Excitation	2-2 Bipolar	
使用温度	Operating Temperature Range	-10°C-55°C	
电阻	Resistance per Phases	5 Ω ± 10%(20°C)	
保持转矩	Holding Torque	450 g.cm Min	
定位转矩	Detent Torque	90 g.cm Max	
起动频率	Pull-in Pulse Rate	350 PPS	
转动惯量	Rotor Inertia	7.9 g.cm <sup>2</sup>	
轴向间隙	Shaft Gap	0.1 Max	
径向跳动	Radial Play	0.08 Max	
重量	Net Weight	90 g	

旧底图总号

底图总号		标记	处数	分区	更改文件号	签名	年.月.日	常州宝来电器有限公司		
日期		设计	090415		标准化			阶段标记	重量	比例
日期		审核							2:1	Tel:0519-88372126 Fax:0519-88372780
日期		工艺			批准			共 1 张 第 1 张		

格式 (1)

制图:

描图:

幅面: 4<sup>#</sup>