

HYBRID STEPPING MOTOR MOD.42BYGHJ4.5

COLOURS OF LEAD WIRES

PULSE-TORQUE CHARACTERISTICS(42BYGH010X)

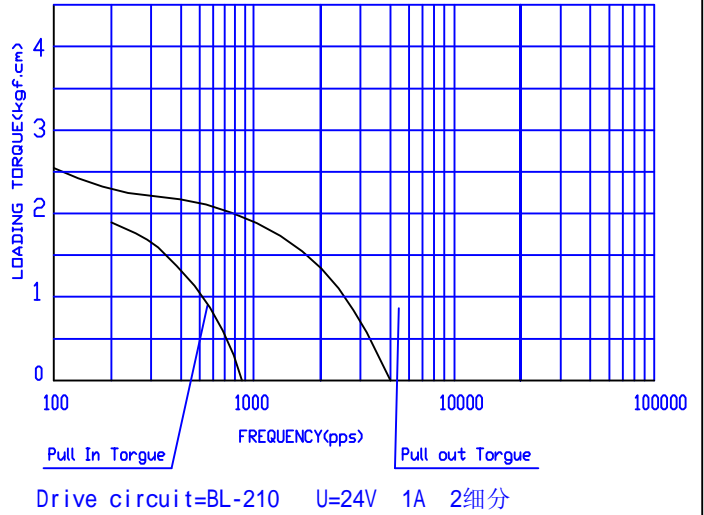
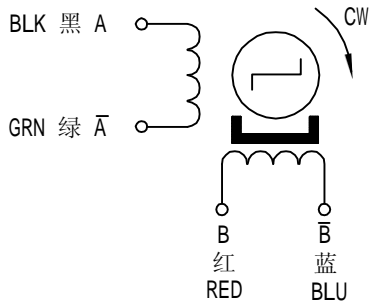

DIMENSIONS(unit=mm)

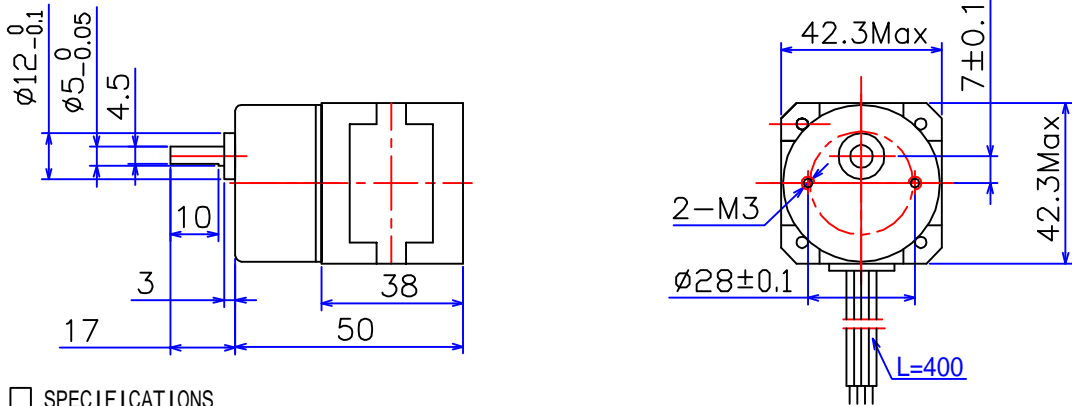

SPECIFICATIONS

Phase	相数	2	COMMENT
Step Angle	步矩角/步	1.8° /4.5	
Voltage	电压	24 V	
Current	电流	1.0 A/Phase	
Resistance	电阻	2.6±10% ohm/phase	
Inductance	电感	3.8±20% mH/phase	
Pull -in Torque	起动转矩	40 N.cm(2000PPS)	
Detent Torque	定位转矩	0.26×4.5 Kg.cm	
Insulation Class	绝缘等级	B	
Pull-in Rate	起动频率	4000 pps(2-1-2)	
Pull-out Rate	运行频率	6000 pps(2-1-2)	
Lead Style	引出线规格	AWG26 UL1007	
Moderating Ratio	减速比	1:4.5	
Weight	重量	0.3 Kg	

旧底图总号

底图总号	标记	处数	分区	更改文件号	签名	年.月.日	常州宝来电器有限公司
	设计		121118	标准化			
日期	签名	审核					2:1
		工艺		批准			共 1 张 第 1 张

格式 (1)

制图：

描图：

幅面：4[#]

Tel:0519-88372126
Fax:0519-88372780