

HYBRID STEPPING MOTOR : 57BYGM802

□ COLOURS OF LEAD WIRES

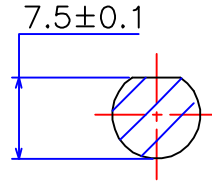

□ DIMENSIONS (unit=mm)

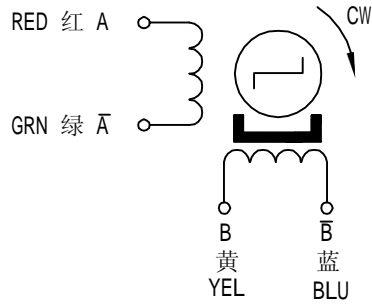
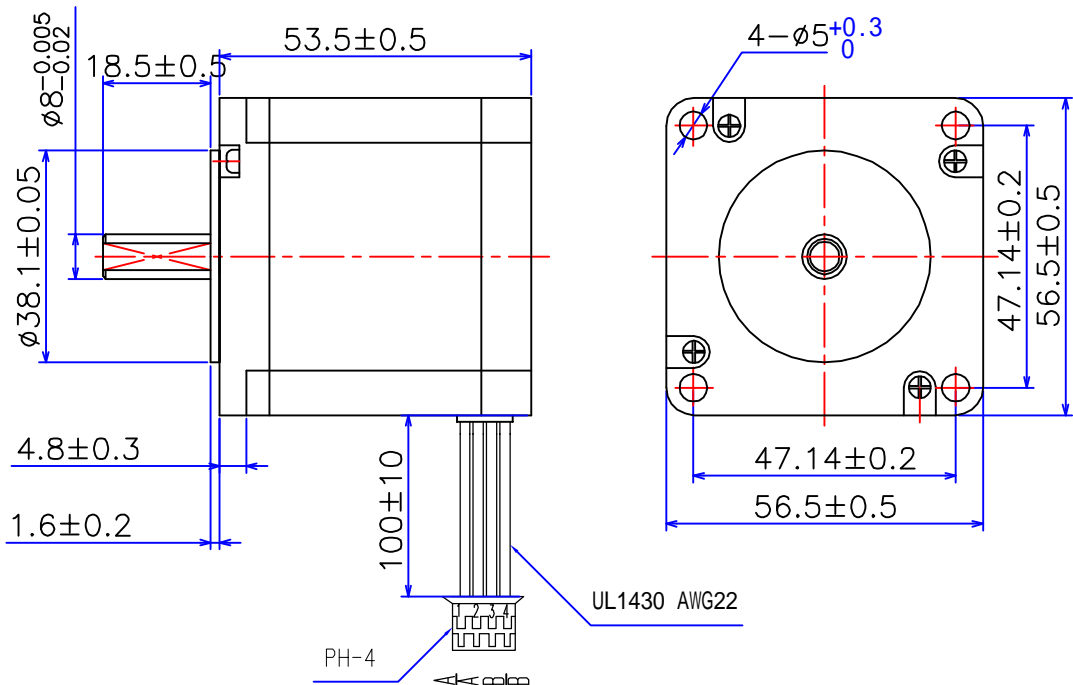

□ SPECIFICATIONS

Phase	2	COMMENT
Step Angle	0.9 ° ±5%/Step	1)NMB轴承 2)轴有中心孔
Voltage	3.6 V	
Current	1.5 A/Phase	
Resistance	2.4±10% ohm/phase	
Inductance	8.5±20% mH/phase	
Holding Torque	8.5 Kg.cm Min	
Detent torque	0.4 Kg.cm Max	
Rotor Inertia	280 g.cm ²	
Insulation Class	B	
Weight	0.7 Kg.cm	

旧底图总号

底图总号	标记	处数	分区	更改文件号	签名	年.月.日	常州宝来电器有限公司			
	设计		121222	标准化						阶段标记
日期	签名	审核					2:1			Tel:0519-88372126 Fax:0519-88372780
		工艺		批准			共 1 张	第 1 张		

格式 (1)

制图 :

描图 :

幅面: 4[#]