

HYBRID STEPPING MOTOR MOD. 42BYGH34-36JX

COLOURS OF LEAD WIRES

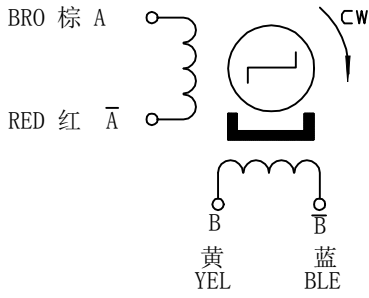

单电机参数

Phase 相数	2
Step Angle 步距角	1.8° ±5%
Voltage 电压	2.15V
Current 电流	1A
Resistance 电阻	2.15Ω
Inductance 电感	2.52mH
Holding Torque 保持转矩	2.18Kg.cm
Derent Torque 定位转矩	0.11Kg.cm
Ambient Temperature 环境温度	-20℃~50℃
Dielectric Strength 绝缘耐压	500V A.C 1分钟/Minute

DIMENTIONS (unit=mm)

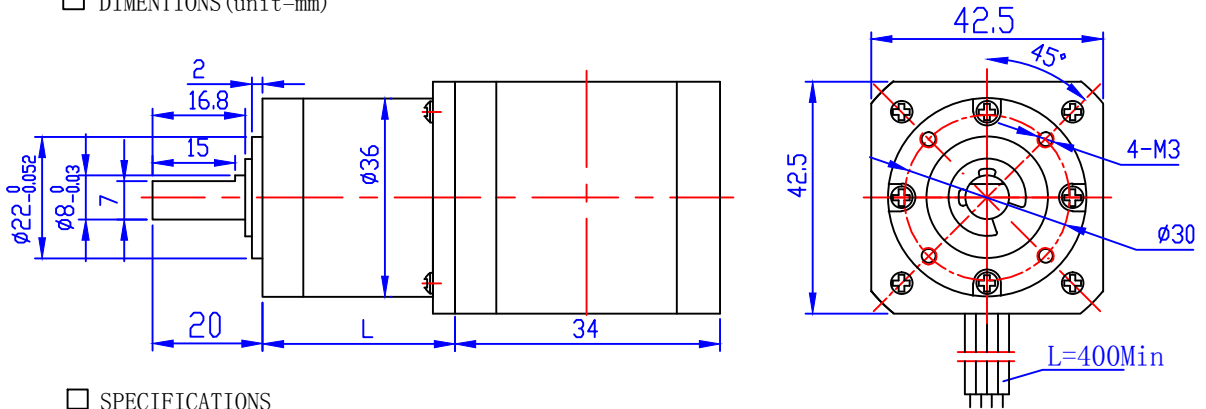

SPECIFICATIONS

减速器参数				减速电机参数					
公称 减速比	实际减速比	减速 级数	外形长度 L mm	齿轮额定 许用负载 Kg.f. cm	齿轮许用 瞬时负载 Kg.f. cm	回转 间隙	整机输出 静力矩 Kg.f. cm	整机输出 定位力矩 Kg.f. cm	输出转速正 常工作范围 rpm
3.71	63/17	1	28.5	30	60		8.1	0.4	32.4 ~ 97.1
5.18	57/11						11.3	0.5	23.2 ~ 69.5
14	3969/289						28.7	1.4	8.4 ~ 26.2
19	3591/187	2	34.9	50	100		40.2	1.9	6.2 ~ 18.7
22	1710/77						46.5	2.2	5.4 ~ 16.2
27	3249/121						56.2	2.7	4.5 ~ 13.4
51	250047/4913						100.7	4.8	2.4 ~ 7.1
59	119070/2023	3	41.3	30	60	<2°	116.4	5.6	2 ~ 6.1
71	226233/3179						140.8	6.7	1.7 ~ 5.1
82	107730/1309						162.8	7.8	1.5 ~ 4.4
100	204687/2057						196.8	9.4	1.2 ~ 3.6
115	97470/847						227.6	10.9	1 ~ 3.1
139	185193/1331						259.2	12.4	0.9 ~ 2.6
189	15752961/83521						351.3	16.8	0.6 ~ 1.9
264	14252679/54043	4	47.7	30	60	419.3	23.5	0.5 ~ 1.4	
369	12895281/34969					687	32.9	0.3 ~ 1	
515	11667159/22627					960.6	45.9	0.23 ~ 0.7	
721	10556001/14641					1343.2	64.2	0.17 ~ 0.5	

旧底图总号

底图总号

日期 签名

标记	处数	分区	更改文件号	签名	年.月.日
设计	WN	221109	标准化		
审核					
工艺			批准		

常州宝来电器有限公司
Baolai Electric Appliance

阶段标记 重量 比例

2:1

info@baolai-cn.com
www.baolai-cn.com

共 1 张 第 1 张

格式 (1)

制图:

描图:

幅面: 4#