

HYBRID STEPPING MOTOR MOD. 86BYGH250/250A/250B

COLOURS OF LEAD WIRES

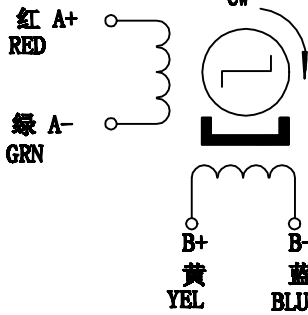

DIMENSIONS (unit=mm)

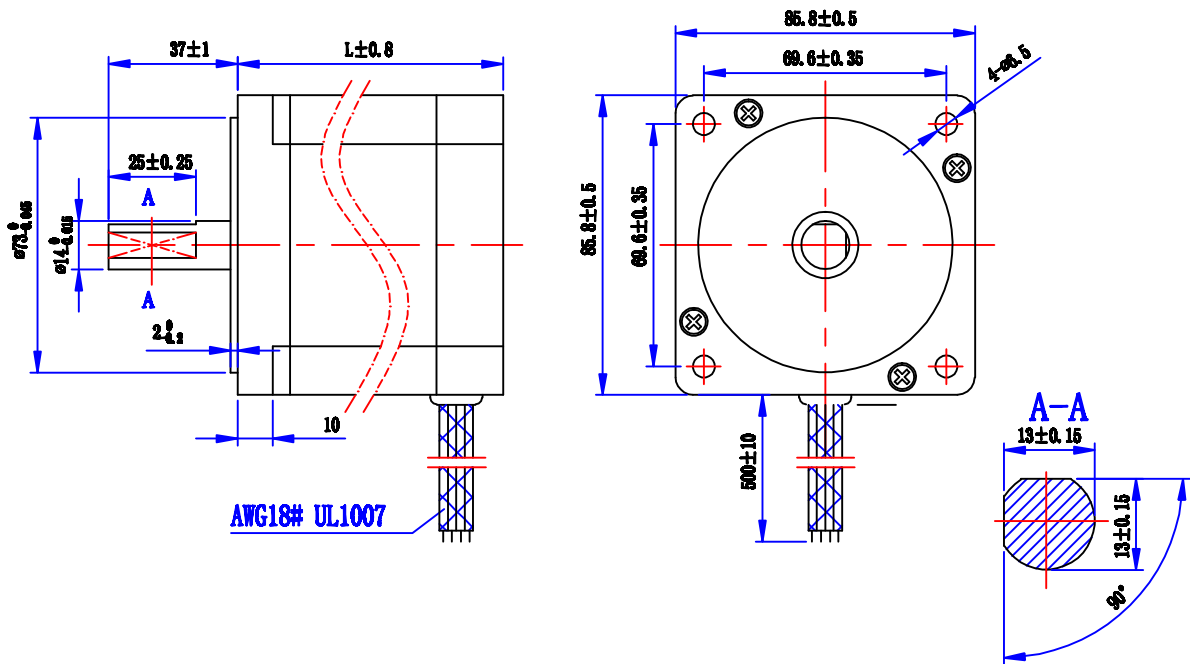

PULSE-TORQUE CHARACTERISTICS

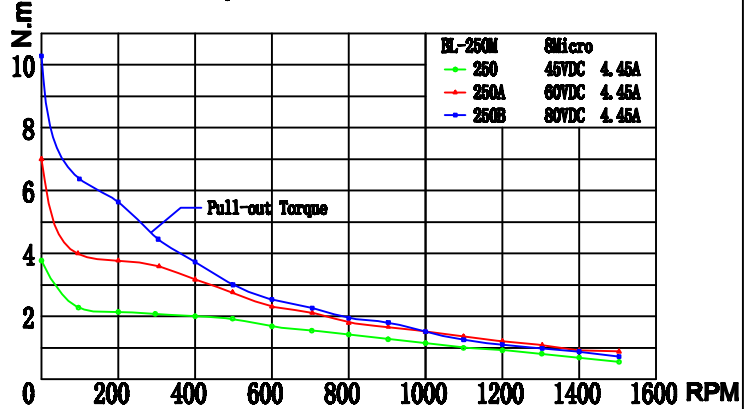

SPECIFICATIONS

TYPE	Phase	Step Angle	Curr.	Resis.	Induc.	Holding Torque	Rotor Inertia	Weight	L	Insula. Class	Match Driver
		Deg									
86BYGH250	2	0.9/1.8	4.2	0.30	2.5	3.4	2	2.3	76	B	BL-250M
86BYGH250A	2	0.9/1.8	4.5	0.6	4.2	6	3.5	3.8	114	B	BL-250M
86BYGH250B	2	0.9/1.8	4.2	1.6	10	10	5.8	5.1	152	B	BL-250M

旧底图总号

底图总号

日期 签名

标记处数	分区	更改文件号	签名	年月日
设计	WN	200306	标准化	
审核				
工艺			批准	

86BYGH250SERIES SPECIFICATIONS

阶段标记 重量 比例

共 1 张 第 1 张

Changzhou baolai Electric Appliance

Tel:0519-88372126
Fax:0519-88372780

info@baolai-cn.com
baolai@vip.sina.com