

PM STEPPING MOTOR MOD. 25BY48HJ50

□ 接线图 COLOURS OF LEAD WIRES

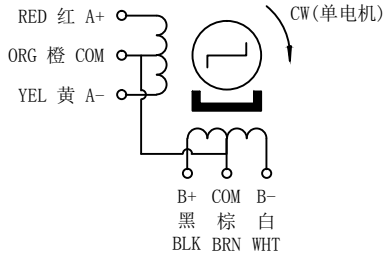

驱动方式: (4-1-2驱动)

导线颜色	1	2	3	4	5	6	7	8
棕, 橙	+	+	+	+	+	+	+	+
红	-	-						-
黑		-	-	-				
黄				-	-	-		
白						-	-	-

CW方向旋转(轴伸端看)

□ 外形图 DIMENSIONS (unit=mm)

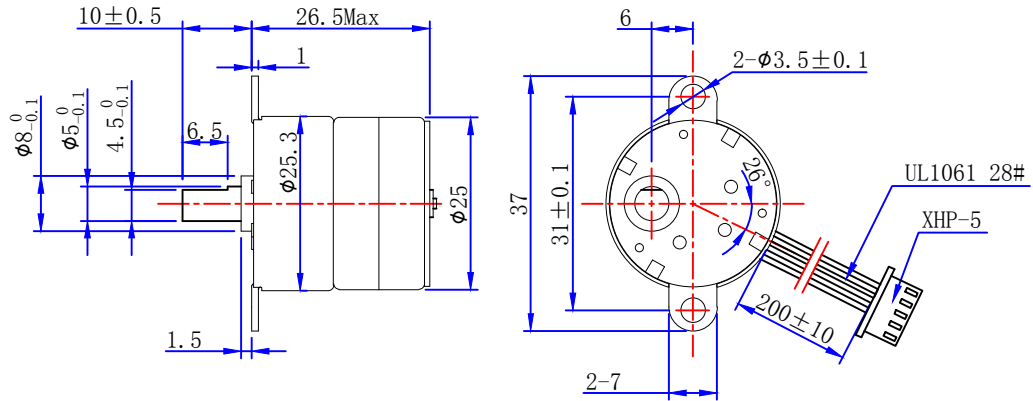

□ 性能参数 SPECIFICATIONS

相数	Phase	4	COMMENT
步距角	Step Angle	3.75/50° /Step	
驱动方式	Drive Mode	4-1-2 Unipolar	
电压	Voltage	12 V	
电流	Current	0.24 A/Phase	
电阻	Resistance(20°C)	50±7% Ω/Phase	
起动转矩	Pull-in Torque	1500 g.cm Min(at100pps)	
定位转矩	Detent Torque	500 g.cm Mim	
起动频率	Pull-in Rate	500 pps Min	
噪音	Noise	60db Max	
温升	Temp. Rise	65K Max	
减速比	Gear Ratio	1/50	
使用温度	Operation Temp.	-10~55°C	
绝缘等级	Insulation Class	E	
绝缘电阻	Insulation Resistance	DC 500V 100MΩ min	
绝缘耐压	Dielectric Strength	AC 650V 1 SEC min	
重量	Weight	约50g	

PIN NO.	引出线颜色
1	黄
2	白
3	黑
4	红
5	棕、橙

旧底图总号											常州宝来电器有限公司 Baolai Electric Appliance
底图总号											info@baolai-cn.com www.baolai-cn.com
日期	签名	更改标记	处数	更改文件号	签名	年月日	阶段标记	重量	比例		
		设计	DGF	210927					1:1		
		审核		批准			共 1 张 第 1 张				