

# HYBRID STEPPING MOTOR MOD. 42BYGH48-36JX

□ COLOURS OF LEAD WIRES

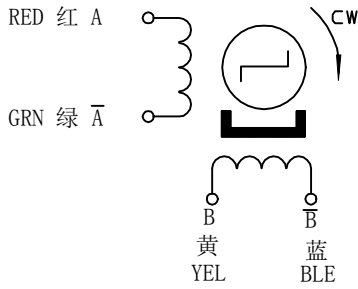

□ DIMENTIONS (unit=mm)



□ 单电机参数

Phase 相数	2
Step Angle 步距角	1.8° ±5%
Voltage 电压	3.6V
Current 电流	1.5A
Resistance 电阻	2.4Ω
Inductance 电感	4.7mH
Holding Torque 保持转矩	3.8Kg. cm
Derent Torque 定位转矩	0.16Kg. cm
Ambient Temperature 环境温度	-20°C ~ 50°C
Dielectric Strength 绝缘耐压	500V A.C 1分钟/Minite

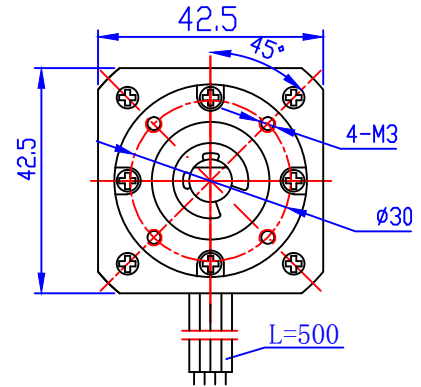
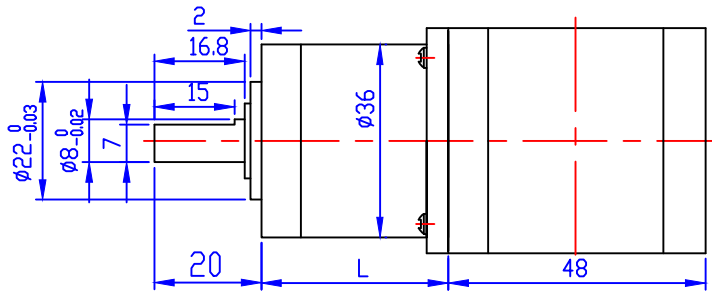

□ SPECIFICATIONS

减速器参数						减速电机参数			
公称 减速比	实际减速比	减速 级数	外形长度 L mm	齿轮额定 许用负载 Kg. cm	齿轮许用 瞬时负载 Kg. cm	回转 间隙	整机输出 静力矩 Kg. cm	整机输出 定位力矩 Kg. cm	输出转速正 常工作范围 rpm
3.71	63/17	1	28.5	30	60	<2°	14.1	0.6	32.4 ~ 97.1
5.18	57/11						19.7	0.9	23.2 ~ 69.5
14	3969/289						49.5	2.3	8.4 ~ 26.2
19	3591/187	2	34.9	50	100		69.2	2.6	6.2 ~ 18.7
22	1710/77						80	3	5.4 ~ 16.2
27	3249/121						96.6	4.4	4.5 ~ 13.4
51	250047/4913	3	41.3	30	60		175.5	7.9	2.4 ~ 7.1
59	119070/2023						202.5	9.1	2 ~ 6.1
71	226233/3179						245.3	11	1.7 ~ 5.1
82	107730/1309						283	12.7	1.5 ~ 4.4
100	204687/2057						342.3	15.4	1.2 ~ 3.6
115	97470/847						395.9	17.8	1 ~ 3.1
139	185193/1331	4	47.7	30	60	450.8	20.3	0.9 ~ 2.6	
189	15752961/83521					611.1	27.5	0.6 ~ 1.9	
264	14252679/54043					854.4	38.5	0.5 ~ 1.4	
369	12895281/34969					1194.8	53.8	0.3 ~ 1	
515	11667159/22627					1670.6	75.1	0.23 ~ 0.7	
721	10556001/14641					2336	105.1	0.17 ~ 0.5	

旧底图总号

底图总号	标记	处数	分区	更改文件号	签名	年.月.日	常州宝来电器有限公司 Baolai Electric Appliance		
	设计	WN	221109	标准化					
日期	签名	审核						2:1	info@baolai-cn.com
		工艺		批准			共 1 张	第 1 张	www.baolai-cn.com

格式 (1)

制图:

描图:

幅面: 4<sup>#</sup>