

HYBRID STEPPING MOTOR MOD. ZW57BYGH507-X

COLOURS OF LEAD WIRES

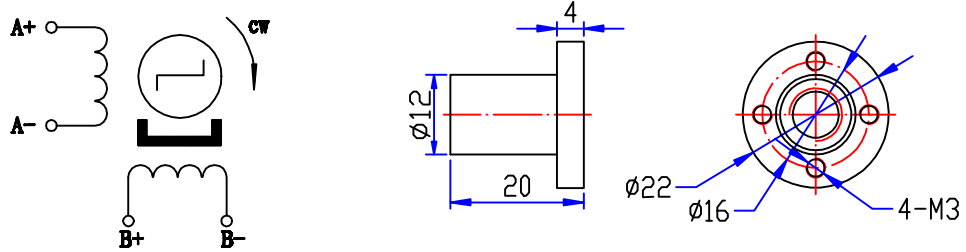

DIMENSIONS (unit=mm)

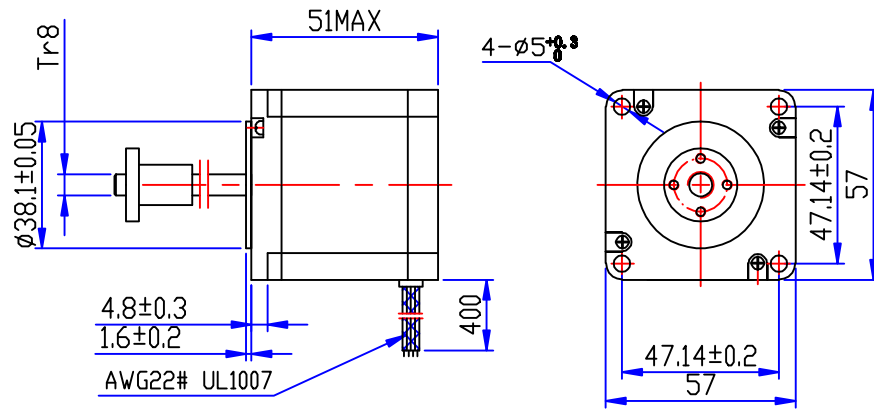

性能参数 SPECIFICATIONS

1	相数 Number of Phase	2
2	步距角 Step Angle	1.8 °
3	电压 Voltage	4.8 V
4	电流 Current	1 A/Phase
5	相电阻 Resistance/Phase(20°C)	4.8±10% ohm/phase
6	相电感 Inductance/Phase	8.2±20% mH/phase
7	保持转矩 Holding Torque	50 N.cm Min
8	定位转矩 Detent Torque	4 N.cm Min
9	转子惯量 Rotor Inertia	275 g.cm ²
10	绝缘电阻 Insulation Resistance	100MΩ 500VDC
11	绝缘等级 Insulation Class	Class B
12	环境温度 Ambient Temperature	-20°C~50°C
13	环境湿度 Ambient Humidity	15%~95%
14	重量 Weight	0.6 Kg ref
15	寿命 Life	6000h

注释 COMMENT

开关顺序图 SWITCHING SEQUENCE

步序 Step	A+	B+	A-	B-
1	+	+	-	-
2	-	+	+	-
3	-	-	+	+
4	+	-	-	+

VIEWED FROM MOUNTING SURFACE

X	直径 (mm) Diameter	导程 (mm) Lead	螺距 (mm) Pitch	步长 (mm) Travel/step
L1	8	1	1	0.005
L2	8	2	2	0.01
L4	8	4	2	0.02
L8	8	8	2	0.04
L14	8	14	2	0.07
L16	8	16	2	0.08

旧底图总号							<h1>Specification</h1>	常州宝来电器有限公司 Baolai Electric Appliance	
底图总号	标记	处数	分区	更改文件号	签名	年.月.日			
	设计	DESIGN		WN	200416		阶段标记	重量	比例
	校核	CHECK							1:2
日期	签名	工艺		TECHNOLOGY					info@baolai-cn.com www.baolai-cn.com
		标准化		STANDARD					
		批准		APPROVE			共 1 张	第 1 张	

格式 (1)

制图:

描图:

幅面: 4[#]