

HYBRID STEPPING MOTOR MOD. 42BYGH023

COLOURS OF LEAD WIRES

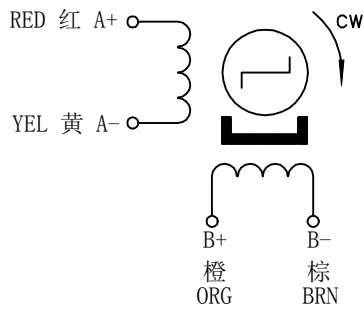

DIMENSIONS (unit=mm)

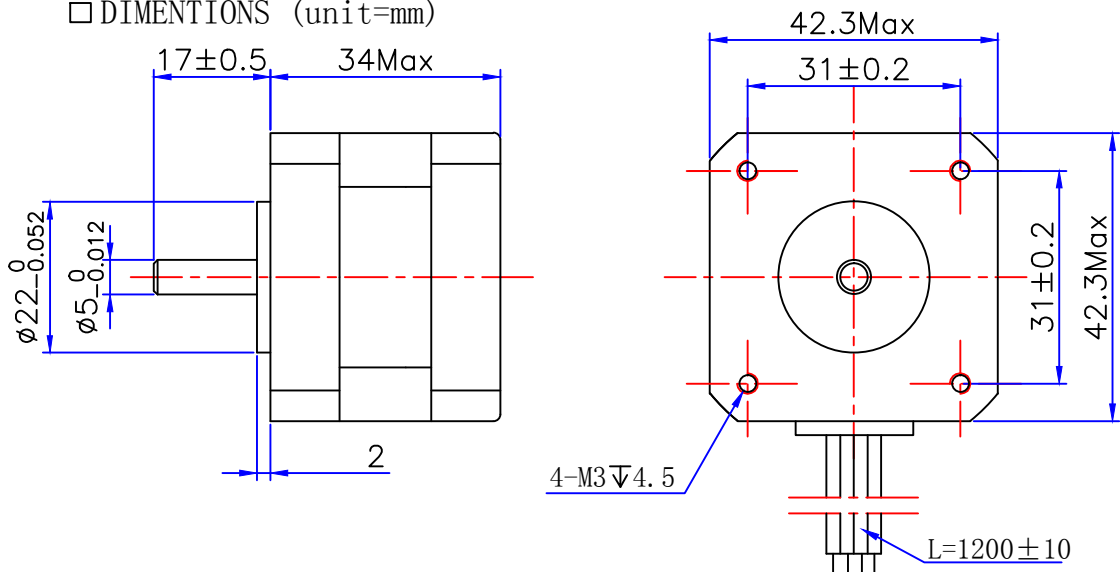

性能参数 SPECIFICATIONS

1	相数	Number of Phase	2
2	步距角	Step Angle	1.8 °
3	电压	Voltage	12 V
4	电流	Current	0.4 A/Phase
5	相电阻	Resistance/Phase(20°C)	30±10% ohm/phase
6	相电感	Inductance/Phase	40±20% mH/phase
7	转子惯量	Rotor Inertia	39g. cm ²
8	定位转矩	Detent Torque	2 N. cm Max
9	保持转矩	Holding Torque	25 N. cm Min
10	绝缘电阻	Insulation Resistance	100MΩ 500VDC
11	绝缘等级	Insulation Class	Class B
12	环境温度	Ambient Temperature	-20°C~50°C
13	环境湿度	Ambient Humidity	15%~95%
14	重量	Weight	200g
15	寿命	Life	6000h

注释 COMMENT

开关顺序图 SWITCHING SEQUENCE

引线 STEP	A+	B+	A-	B-	
1	+	+	-	-	CW ↑
2	-	+	+	-	
3	-	-	+	+	
4	+	-	-	+	

VIEWS FROM MOUNTING SURFACE

旧底图总号

技术规格书

常州宝来电器有限公司
Baolai Electric Appliance

底图总号

1 WN 240425

Tel:0519-88372126
Fax:0519-88372780

更改标记 处数 更改文件号 签名 年月日

阶段标记 重量 比例

设计 WN 240425

1:1

日期 签名

审核 批准

共 1 张 第 1 张

info@baolai-cn.com
www.baolai-cn.com

格式 (1)

制图:

描图:

幅面: 4#