

# HYBRID STEPPING MOTOR MOD.42BYGH403

□ COLOURS OF LEAD WIRES

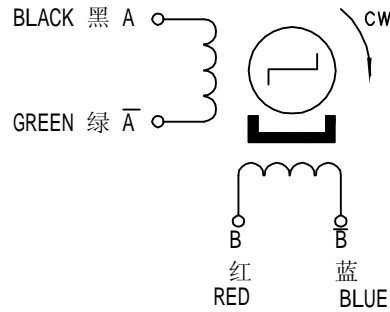

□ DIMENSIONS (unit=mm)

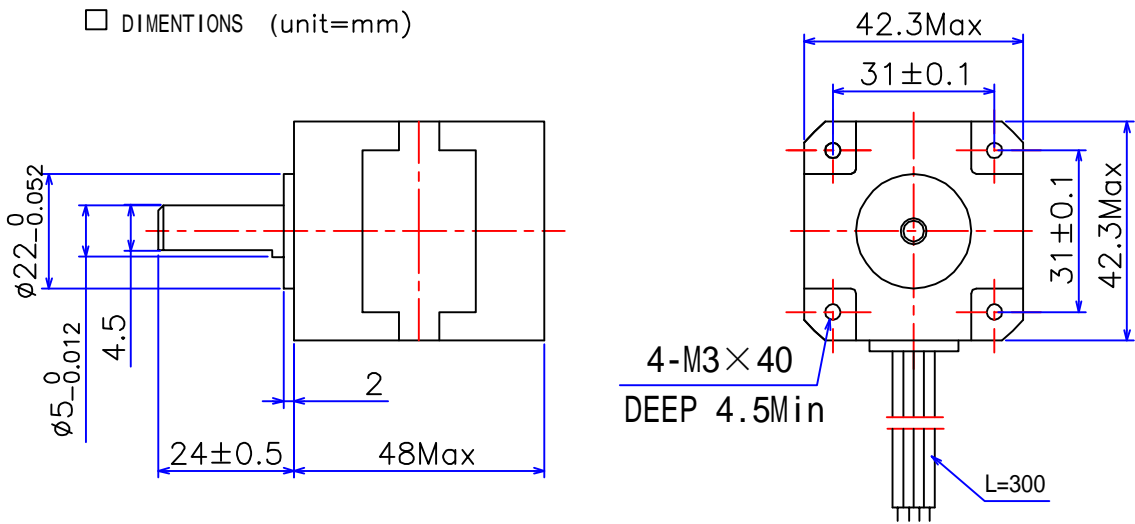

□ SPECIFICATIONS

| Phase                 | 2                     | COMMENT |
|-----------------------|-----------------------|---------|
| Step Angle            | 1.8 ± 5% ° /Step      |         |
| Voltage               | 2.4 V                 |         |
| Current               | 2.4 A/Phase           |         |
| Resistance(25°C)      | 1 ± 10% ohm/phase     |         |
| Inductance            | 1.8 ± 20% mH/Phase    |         |
| Holding Torque        | 4.8 Kg.cm Min         |         |
| Detent Torque         | 0.25 Kg .cm Max       |         |
| Rotor Inertia         | 40 g .cm <sup>2</sup> |         |
| Insulation Class      | B                     |         |
| Insulation Resistance | 100 MΩ (500VDC)       |         |
| Mass                  | 0.35 Kg               |         |

旧底图总号

底图总号

日期 签名

|    |    |        |       |    |       |
|----|----|--------|-------|----|-------|
| 标记 | 处数 | 分区     | 更改文件号 | 签名 | 年.月.日 |
| 设计 |    | 091125 | 标准化   |    |       |
| 审核 |    |        |       |    |       |
| 工艺 |    |        | 批准    |    |       |

|       |       |     |
|-------|-------|-----|
| 阶段标记  | 重量    | 比例  |
|       |       | 2:1 |
| 共 1 张 | 第 1 张 |     |

常州宝来电器有限公司

Tel:0519-88372126

Fax:0519-88372780

格式 (1)

制图:

描图:

幅面: 4<sup>#</sup>