

HYBRID STEPPING MOTOR MOD.57BYG707

□ 接线图 COLOURS OF LEAD WIRES

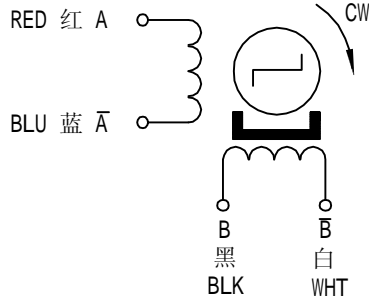

□ 外形尺寸 DIMENSIONS (unit=mm)

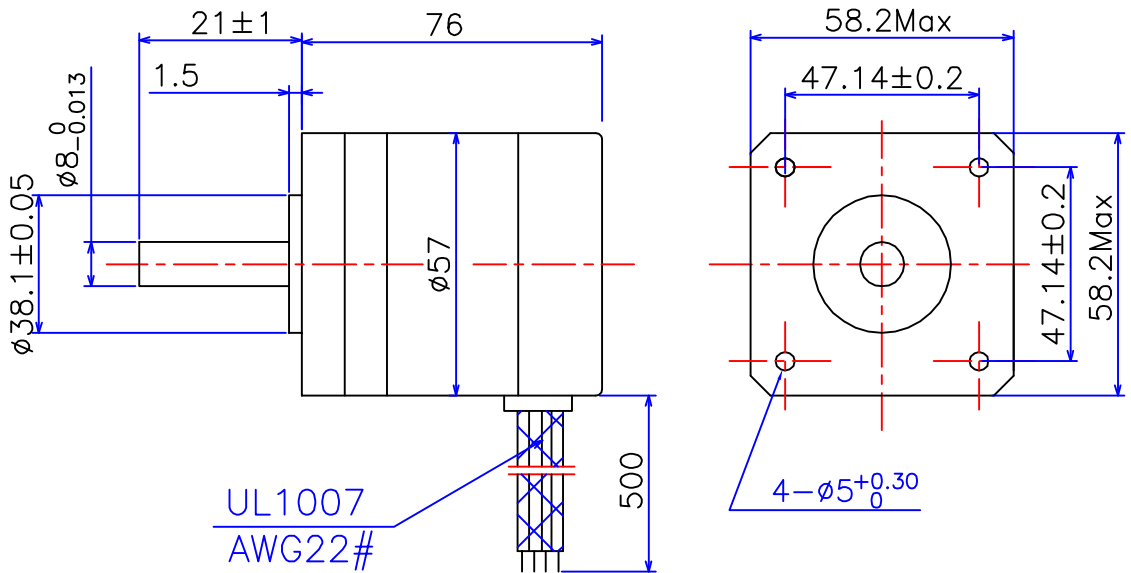

□ 技术参数 SPECIFICATIONS

相数 Phase	2	COMMENT
步矩角 Step Angle	1.8 ° ±5%/Step	
电压 Voltage	4.1 V	
电流 Current	2.3 A/Phase	
电阻 Resistance	1.8±10% ohm/phase	
电感 Inductance	6.5 mH±20%/phase	
保持转矩 Holding Torque	14 Kg.cm	
定位转矩 Rotor Torque	0.72 Kg.cm	
转动惯量 Rotor Inertia	230 g.cm ²	
绝缘等级 Insulation Class	B	
重量 Weight	1.0 Kg	

旧底图总号

底图总号

标记	处数	分区	更改文件号	签名	年.月.日
设计		060406	标准化		
日期	签名	审核			
		工艺	批准		

常州宝来电器有限公司

阶段标记	重量	比例
		2:1
共 1 张	第 1 张	

Tel:0519-88372126
Fax:0519-88372780

格式 (1)

制图:

描图:

幅面: 4[#]