

HYBRID STEPPING MOTOR : 57BYGH001

COLOURS OF LEAD WIRES

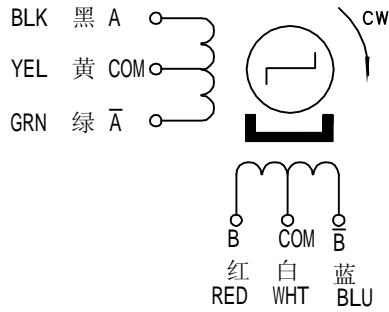

DIMENSIONS (unit=mm)

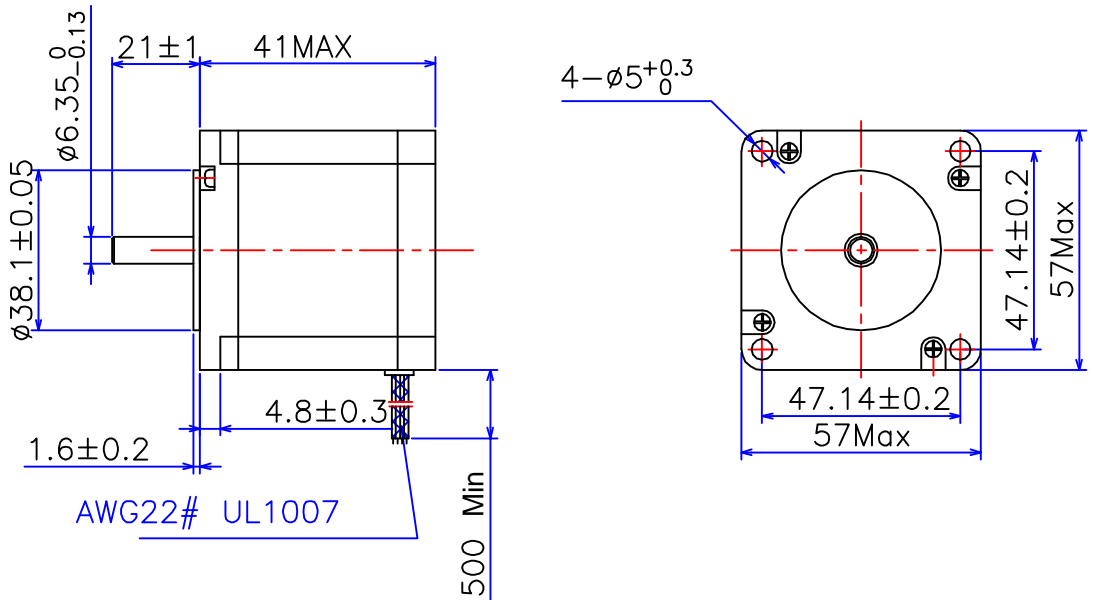

SPECIFICATIONS

Phase	4	COMMENT
Step Angle	1.8 ° ±5%/Step	
Voltage	5 V	
Current	1 A/Phase	
Resistance	5±10% ohm/phase	
Holding Torque	3.9 Kg.cm	
Detent Torque	0.21 Kg.cm	
Rotor Inertia	120 g.cm ²	
Inductance	5±20% mH/phase	
Insulation Class	B	
Weight	0.5Kg	

旧底图总号

底图总号	标记	处数	分区	更改文件号	签名	年.月.日	常州宝来电器有限公司			
	设计		071205	标准化						阶段标记
日期	签名	审核							2:1	Tel:0519-88372126 Fax:0519-88372780
		工艺		批准			共 1 张	第 1 张		

格式 (1)

制图 :

描图 :

幅面: 4[#]