

# HYBRID STEPPING MOTOR : 57BYGH801

COLOURS OF LEAD WIRES

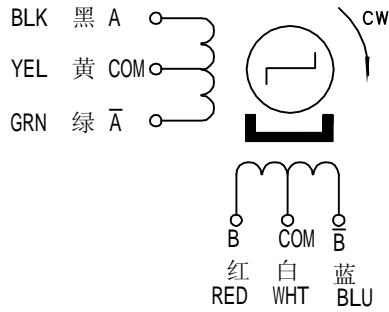

DIMENSIONS (unit=mm)

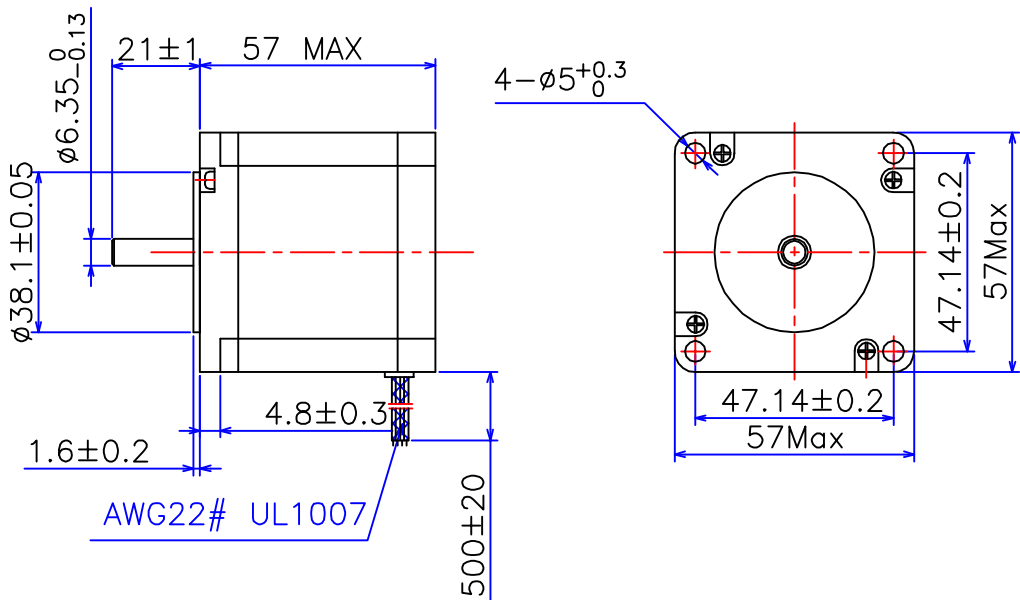

SPECIFICATIONS

Phase	4	COMMENT
Step Angle	1.8 ° ±5%/Step	
Voltage	3.3 V	
Current	1.5 A/Phase	
Resistance	2.2 ± 10% ohm/phase	
Holding Torque	5.5 Kg.cm	
Detent Torque	0.36 Kg.cm	
Inductance	3.6 ± 20% mH/phase	
Rotor Inertia	150 g.cm <sup>2</sup>	
Insulation Class	B	
Weight	0.6 Kg	

旧底图总号

底图总号	标记	处数	分区	更改文件号	签名	年.月.日	常州宝来电器有限公司
	设计		030912	标准化			
日期	签名	审核					Tel:0519-88372126 Fax:0519-88372780
		工艺		批准			
							共 1 张 第 1 张

格式 (1)

制图 :

描图 :

幅面: 4<sup>#</sup>