

# HYBRID STEPPING MOTOR : 57BYGH802

☐ COLOURS OF LEAD WIRES

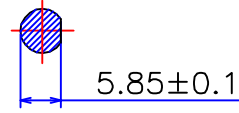

☐ DIMENSIONS (unit=mm)

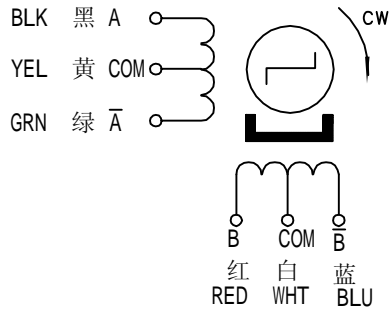
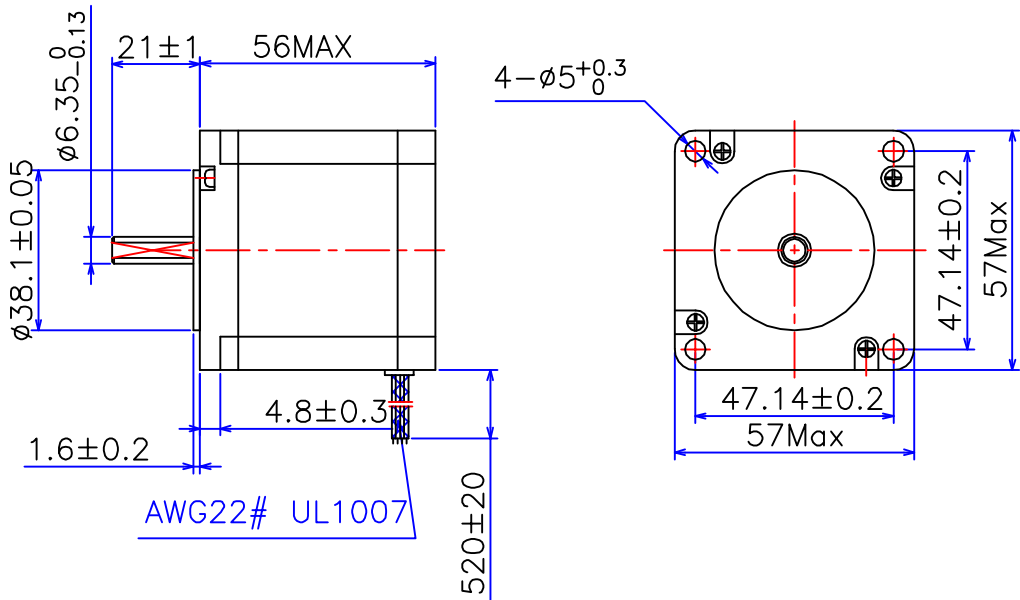

☐ SPECIFICATIONS

Phase	4	COMMENT
Step Angle	1.8 ° ±5%/Step	
Voltage	4.8 V	
Current	1.5 A/Phase	
Resistance	3.2 ± 10% ohm/phase	
Holding Torque	8 Kg.cm	
Detnet Torque	0.4 Kg.cm	
Inductance	3.2 ± 20% mH/phase	
Rotor Inertia	280 g.cm <sup>2</sup>	
Insulation Class	B	
Weight	0.7 Kg	

旧底图总号

底图总号	标记	处数	分区	更改文件号	签名	年.月.日	常州宝来电器有限公司			
	设计		041229	标准化						阶段标记
日期	签名	审核					2:1			Tel:0519-88372126 Fax:0519-88372780
		工艺		批准			共 1 张	第 1 张		

格式 (1)

制图 :

描图 :

幅面: 4<sup>#</sup>