

HYBRID STEPPING MOTOR : 57BYGH803

COLOURS OF LEAD WIRES

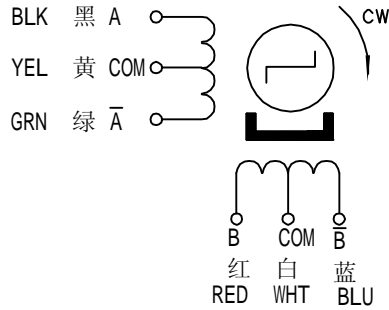

DIMENSIONS (unit=mm)

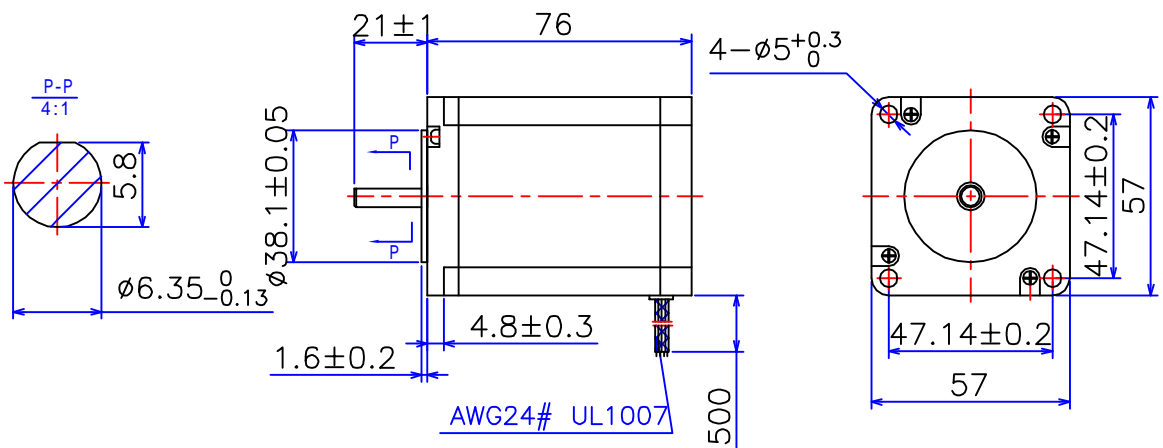

SPECIFICATIONS

Phase	4	COMMENT
Step Angle	1.8 ° ±5%/Step	
Voltage	6.3 V	
Current	1.5 A/Phase	
Resistance	4.2±10% ohm/phase	
Indutance	7±20% mH/phase	
Holding Torque	14 Kg.cm	
Detent Torque	0.68 Kg.cm	
Rotor Inertia	440 g.cm ²	
Insulation Class	B	
Weight	1.1 Kg	

旧底图总号

底图总号

标记	处数	分区	更改文件号	签名	年.月.日
设计		030912	标准化		
日期	签名	审核			
		工艺	批准		

常州宝来电器有限公司

阶段标记	重量	比例
		2:1
共 1 张	第 1 张	

Tel:0519-88372126
Fax:0519-88372780

格式 (1)

制图 :

描图 :

幅面: 4[#]