

# HYBRID STEPPING MOTOR : 57BYGH803D

COLOURS OF LEAD WIRES

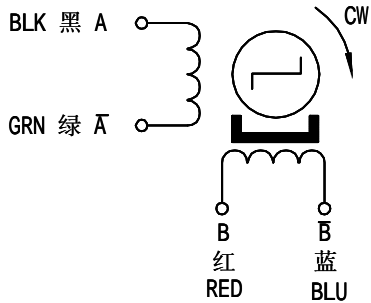

PULSE-TORQUE CHARACTERISTICS

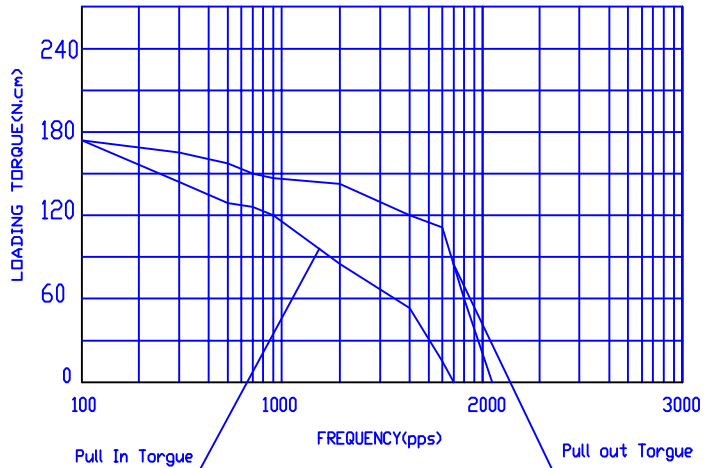

DIMENSIONS (unit=mm)

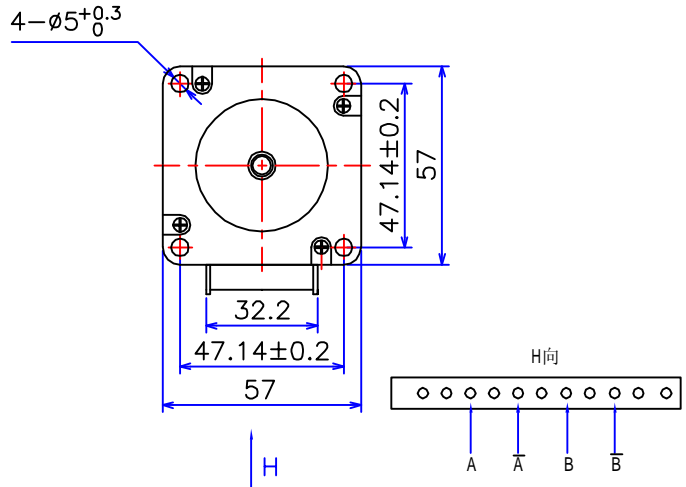
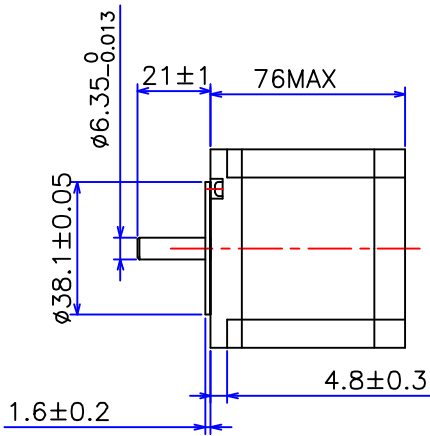

SPECIFICATIONS

Phase	2	COMMENT
Step Angle	1.8 ° ±5%/Step	
Voltage	4 V	
Current	2 A/Phase	
Resistance	2.0 ±10% ohm/phase	
Inductance	3.6 ±20% mH/Phase	
Holding Torque	16 Kg.cm	
Detent Torque	0.68 Kg.cm	
Rotor Inertia	440 g.cm <sup>2</sup>	
Insulation Class	B	
Weight	1.1 Kg	

旧底图总号

底图总号	标记	处数	分区	更改文件号	签名	年.月.日	常州宝来电器有限公司
	设计		111218	标准化			
日期	签名	审核					Tel:0519-88372126 Fax:0519-88372780
		工艺		批准		共 1 张 第 1 张	

格式 (1)

制图 :

描图 :

幅面: 4<sup>#</sup>