

HYBRID STEPPING MOTOR : 57BYGH1001

□ COLOURS OF LEAD WIRES

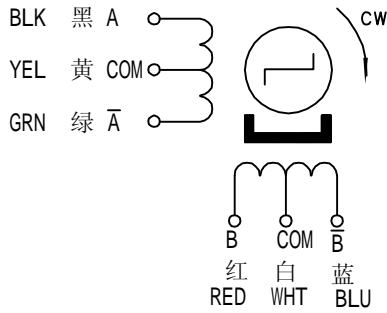

□ DIMENSIONS (unit=mm)

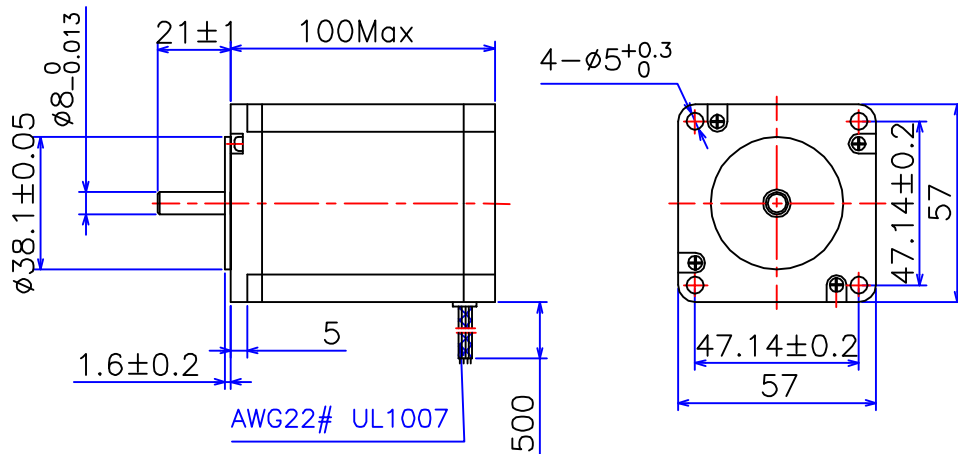

□ SPECIFICATIONS

Phase	2	COMMENT
Step Angle	1.8 ° ±5%/Step	
Voltage	4.2 V	
Current	3 A/Phase	
Resistance	1.4 ±10% ohm/phase	
Indutance	3.2 ±20% mH/phase	
Holding Torque	20 Kg.cm	
Detent Torque	0.8 Kg.cm	
Rotor Inertia	650 g.cm ²	
Insulation Class	B	
Weight	1.5 Kg	

旧底图总号

底图总号	标记	处数	分区	更改文件号	签名	年.月.日	常州宝来电器有限公司			
	设计		100626	标准化						阶段标记
日期	签名	审核							2:1	Tel:0519-88372126 Fax:0519-88372780
		工艺		批准			共 1 张	第 1 张		

格式 (1)

制图 :

描图 :

幅面: 4[#]